

Congratulazioni per aver acquistato un prodotto per sospensioni ad aria Arnett®. Arnett Incorporated è orgogliosa di offrire ai suoi clienti un prodotto di alta qualità al prezzo di mercato più competitivo. Ringraziamo per la fiducia dimostrata nella nostra azienda e nel nostro prodotto.

Per sfruttare al meglio tutti i vantaggi di questo sistema è essenziale eseguire una corretta installazione. Si raccomanda di dedicare qualche istante alla lettura di queste istruzioni per l'installazione prima di accingersi ad installare i componenti sul proprio veicolo. La rimozione e l'installazione dei prodotti per sospensioni ad aria dovrebbero essere eseguite esclusivamente da un professionista qualificato in possesso di certificazione ASE.

È altrettanto importante essere consapevoli di tutte le misure di sicurezza necessarie prima di installare il nuovo sistema di sospensione ad aria. Tali misure prevedono il sollevamento e l'immobilizzazione del veicolo e l'isolamento di qualsiasi energia accumulata per evitare possibili lesioni personali o danni materiali.

"Engineered to Ride, Built to Last®"



AVVERTENZA: Il sistema di sospensione ad aria è pressurizzato (fino a 10 bar o 150 lbf/in). Verificare che la pressione sia stata scaricata e scollegare l'alimentazione al sistema di sospensione ad aria prima dello smontaggio. Evitare l'introduzione di sporcizia e grasso all'interno del sistema. Indossare sempre dispositivi di protezione per mani, orecchie e occhi quando si interviene sul sistema di sospensione ad aria.

Arnett® si impegna per garantire la qualità dei suoi prodotti. Per qualsiasi dubbio o problema relativo ad un prodotto Arnett, contattare Arnett al numero **800-251-8993** durante il normale orario d'ufficio o inviare una e-mail a techassistance@arnottinc.com.
(All'interno dell'Unione europea chiamare il numero +31 (0)73 7850 580 o inviare una e-mail a info@arnotteurope.com)

INFORMAZIONI DI CARATTERE GENERALE:

La lettura di questo manuale implica l'accettazione delle condizioni del contratto generale di esonero dalle responsabilità e di manleva, il cui testo completo è disponibile sul sito www.arnottinc.com.

- Non immagazzinare a temperature inferiori a -15°C (5°F) o superiori a 50°C (122°F).
- Prestare attenzione a non danneggiare tubazioni e cavi.
- La rimozione e l'installazione devono essere eseguiti da personale adeguatamente qualificato.
- Utilizzare il software diagnostico del costruttore del veicolo.

ATTENZIONE: *Interventi non conformi alle istruzioni o eseguiti in sequenza diversa da quella indicata possono provocare danni al veicolo ed al sistema di sospensione ad aria.*



Per evitare possibili cortocircuiti durante l'intervento su componenti elettrici, consultare le istruzioni del libretto di uso e manutenzione del veicolo per lo stacco della batteria.



Fare riferimento al libretto di uso e manutenzione del veicolo, al manuale di manutenzione, o rivolgersi al concessionario, per individuare l'ubicazione dei punti di sollevamento con martinetto sul veicolo e per le altre istruzioni di sicurezza e manutenzione. Non devono in alcun caso essere eseguiti interventi al di sotto del veicolo se questo non è supportato in modo idoneo; in caso contrario esiste il rischio di lesioni gravi e letali.

POSIZIONE DEL COMPRESSORE

PER 2002-2009 MERCEDES-BENZ CLASSE E
PER 2005-2011 MERCEDES-BENZ CLASSE CLS

1996-2006 MERCEDES-BENZ CLASSE S
2002-2013 MAYBACH 57S & 62S

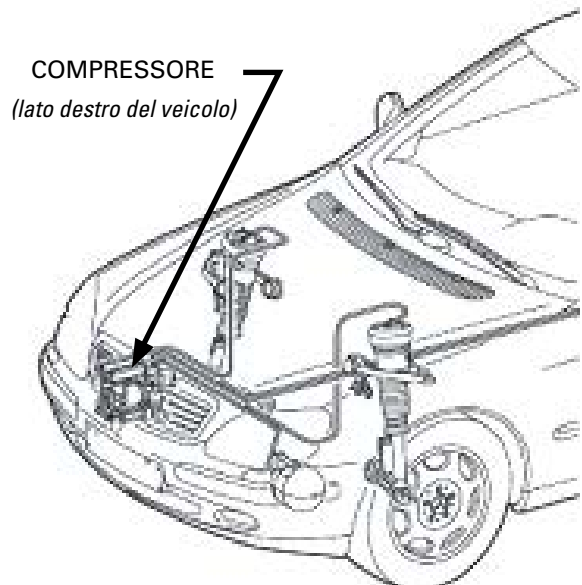
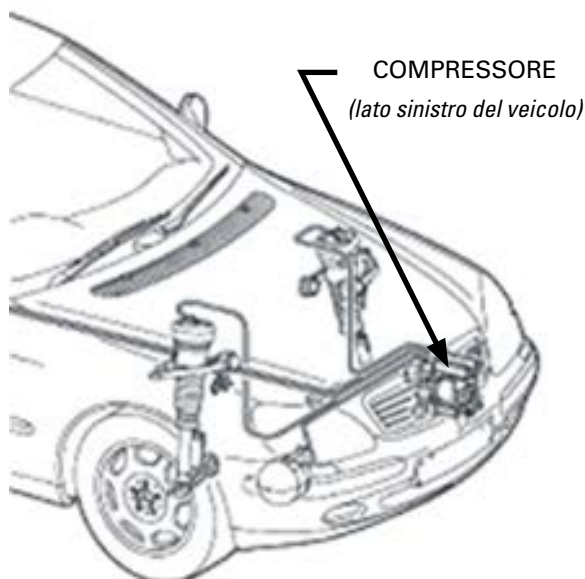

RIMOZIONE DEL COMPRESSORE DELLE SOSPENSIONI AD ARIA

1. RIMUOVERE I PANNELLI DEL VANO MOTORE AL DI SOTTO DEL VEICOLO. (FIGURA A)



FIGURA A

2. STACCARE LA TUBAZIONE DELL'ARIA E IL TUBO DI MANDATA DAL COMPRESSORE. SMONTARE IL RACCORDO DELLA TUBAZIONE DELL'ARIA DALLA TUBAZIONE, E SCARTARLO. (FIGURA B)

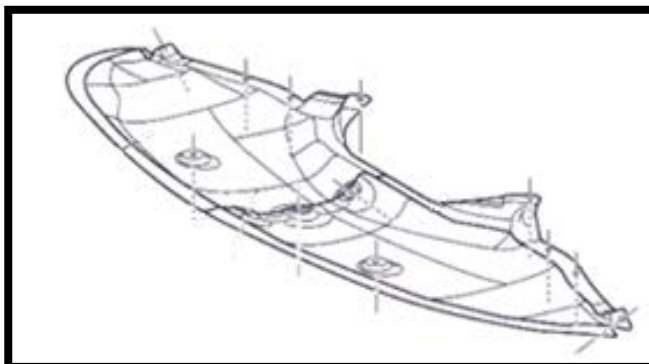

FIGURA B

3. SCOLLEGARE I DUE (2) CONNETTORI ELETTRICI DAL COMPLESSIVO DEL COMPRESSORE. (FIGURA C)



FIGURA C

4. SVITARE I TRE DADI E SMONTARE IL COMPRESSORE. (FIGURA D)

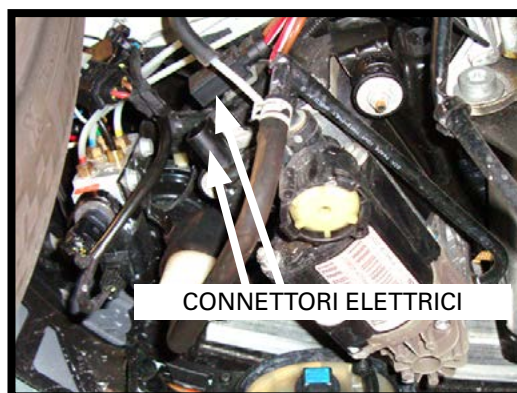

FIGURA D

5. L'OPERAZIONE DI RIMOZIONE È TERMINATA.

INSTALLAZIONE DEL COMPRESSORE DELLE SOSPENSIONI AD ARIA



Durante la sequenza di installazione, serrare tutti i dadi e le viti secondo le specifiche indicate dal costruttore.



Non staccare il raccordo dell'aria dal compressore delle sospensioni ad aria. Questo potrebbe causare danni e/o l'annullamento della garanzia. Staccare la spina di trasporto bianca dal raccordo dell'aria nuovo e montare la tubazione dell'aria inserendola a fondo nella sede.

1. PER L'INSTALLAZIONE DEL COMPRESSORE DELLA SOSPENSIONE AD ARIA, INVERTIRE LA SEQUENZA DI RIMOZIONE.
2. RELÈ SITUATO SUL LATO DESTRO DEL VEICOLO, NEL VANO MOTORE.



FIGURA E



AVVERTENZA



**I SOFFIETTI EVENTUALMENTE CREPATI DEVONO ESSERE SOSTITUITI
PER CONVALIDARE LA GARANZIA SUL COMPRESSORE**



PROCEDURA IDONEA PER LA VALUTAZIONE DELLE CONDIZIONI DEI SOFFIETTI:

1. SE PRESENTE, DISATTIVARE L'INTERRUTTORE DELLE SOSPENSIONI AD ARIA.
2. CONSULTARE IL LIBRETTO DI USO E MANUTENZIONE PER INDIVIDUARE LE CORRETTE TECNICHE DI SOLLEVAMENTO ED I PUNTI DI INSERIMENTO DEL MARTINETTO.
3. SOLLEVARE IL VEICOLO.
4. ISPEZIONARE I SOFFIETTI AD ARIA ALLA RICERCA DI QUALSIASI TIPO DI CREPA O USURA ECCESSIVA. CONTROLLARE CHE NON VI SIANO SEGNI DI DANNEGGIAMENTO NELLE PIEGHE DEL SOFFIETTO. POTREBBE ANCHE ESSERE UTILE SPRUZZARE UNA SOLUZIONE DI ACQUA E SAPONE SUL SOFFIETTO. L'EVENTUALE FORMAZIONE DI BOLLE DIVENTA EVIDENTE INTORNO ALL'AREA IN CUI SONO PRESENTI PERDITE.

FARE RIFERIMENTO AL SITO ARNOTTINC.COM PER LA SOSTITUZIONE DEI SOFFIETTI E DEGLI AMMORTIZZATORI.

Arnott® si impegna per garantire la qualità dei suoi prodotti. Per qualsiasi dubbio o problema relativo ad un prodotto Arnott, contattare Arnott al numero **800-251-8993** durante il normale orario d'ufficio o inviare una e-mail a techassistance@arnottinc.com.
(All'interno dell'Unione europea chiamare il numero +31 (0)73 7850 580 o inviare una e-mail a info@arnotteurope.com)